

LINEARlight FLEX Uniformity

LF800S

LF1200S

LF2000S

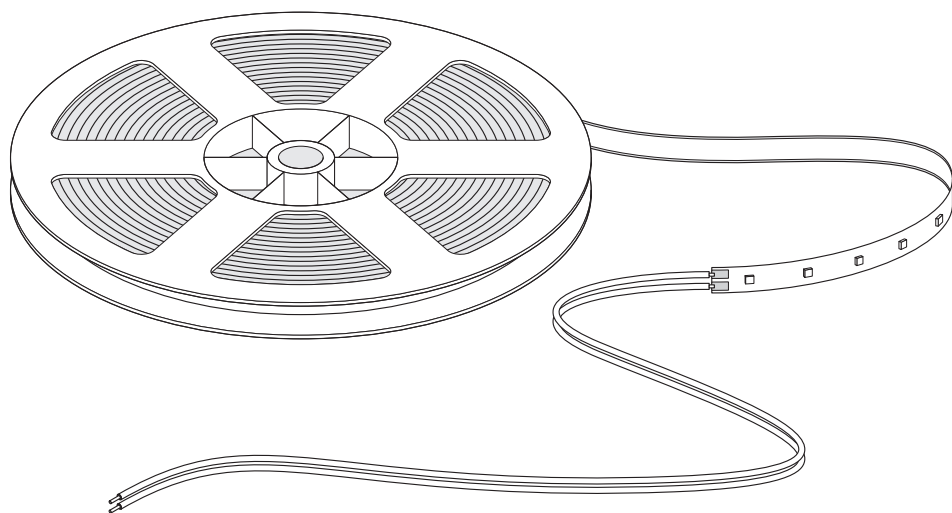

OSRAM

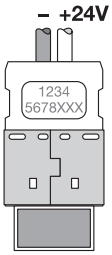
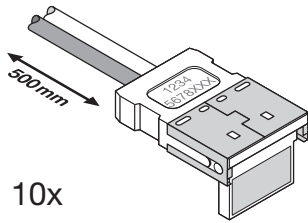
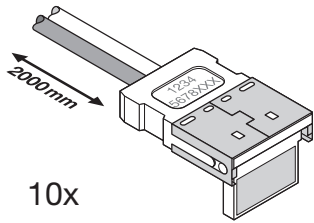
<p>CONN-FLEX-2P-050 KIT 10PCS EAN 4062172179591</p>	<p>CONN-FLEX-2P-200 KIT 10PCS EAN 4062172179614</p>	
 <p>500mm</p> <p>10x</p>	 <p>200mm</p> <p>10x</p>	

FX-SC08-G2-CT4PJ
EAN 4052899464858

25x

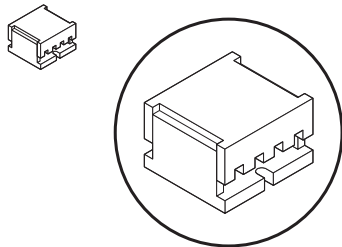

OT SLIM 250 EAN 4062172135917
OTI DALI 160 1CH
EAN 4062172274388
OTI BLE 80 1...4 CH
EAN 4062172046558
OT FIT 36 PC EAN 4062172237390

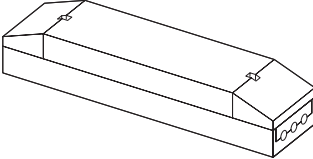

(www.osram.com)

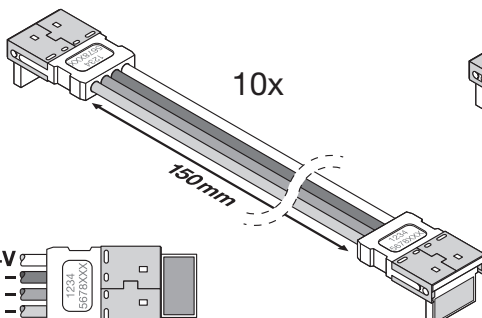
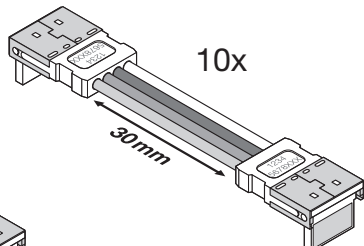
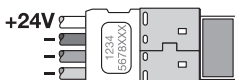
<p>CORNER-FLEX-4P-015 KIT 10PCS EAN 4062172179676</p>	<p>CORNER-FLEX-4P-003 KIT 10PCS EAN 4062172179638</p>
 <p>150mm</p> <p>10x</p>	 <p>30mm</p> <p>10x</p>
 <p>+24V</p>	

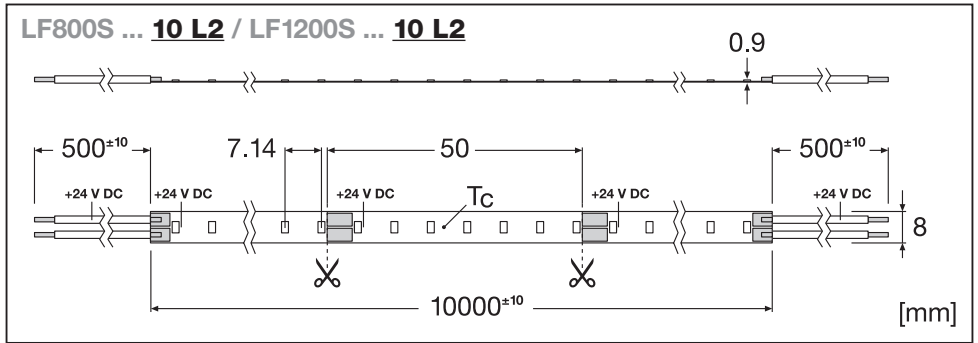

LF800S ... 10 L2	V	W/m	W	A/m	A	∠	Tc/°C	Ts/°C	↔
LF800S-G5-822-10 L2	24	7.2	72.1	0.30	3.00	120	-30...75	-40...85	≤ 10000mm
LF800S-G5-825-10 L2	24	6.7	67.1	0.28	2.80	120	-30...75	-40...85	≤ 10000mm
LF800S-G5-827-10 L2	24	6.3	63.0	0.26	2.63	120	-30...75	-40...85	≤ 10000mm
LF800S-G5-830-10 L2	24	6.0	60.0	0.25	2.50	120	-30...75	-40...85	≤ 10000mm
LF800S-G5-835-10 L2	24	6.0	60.0	0.25	2.50	120	-30...75	-40...85	≤ 10000mm
LF800S-G5-840-10 L2	24	6.0	60.0	0.25	2.50	120	-30...75	-40...85	≤ 10000mm
LF800S-G5-850-10 L2	24	6.0	60.0	0.25	2.50	120	-30...75	-40...85	≤ 10000mm
LF800S-G5-857-10 L2	24	6.0	60.0	0.25	2.50	120	-30...75	-40...85	≤ 10000mm
LF800S-G5-865-10 L2	24	6.0	60.0	0.25	2.50	120	-30...75	-40...85	≤ 10000mm
LF800S-G5-922-10 L2	24	9.0	90.0	0.38	3.75	120	-30...75	-40...85	≤ 10000mm
LF800S-G5-925-10 L2	24	8.0	80.0	0.33	3.33	120	-30...75	-40...85	≤ 10000mm
LF800S-G5-927-10 L2	24	7.5	75.0	0.31	3.13	120	-30...75	-40...85	≤ 10000mm
LF800S-G5-930-10 L2	24	7.5	75.0	0.31	3.13	120	-30...75	-40...85	≤ 10000mm
LF800S-G5-935-10 L2	24	7.5	75.0	0.31	3.13	120	-30...75	-40...85	≤ 10000mm
LF800S-G5-940-10 L2	24	6.7	67.0	0.28	2.79	120	-30...75	-40...85	≤ 10000mm
LF800S-G5-950-10 L2	24	6.7	67.0	0.28	2.79	120	-30...75	-40...85	≤ 10000mm
LF800S-G5-957-10 L2	24	6.7	67.0	0.28	2.79	120	-30...75	-40...85	≤ 10000mm
LF800S-G5-965-10 L2	24	6.7	67.0	0.28	2.79	120	-30...75	-40...85	≤ 10000mm
LF800S-G5-925R-10 L2	24	8.3	83.0	0.35	3.46	120	-30...75	-40...85	≤ 10000mm
LF800S-G5-927R-10 L2	24	8.3	83.0	0.35	3.46	120	-30...75	-40...85	≤ 10000mm
LF800S-G5-930R-10 L2	24	7.3	73.0	0.30	3.04	120	-30...75	-40...85	≤ 10000mm
LF800S-G5-935R-10 L2	24	7.3	73.0	0.30	3.04	120	-30...75	-40...85	≤ 10000mm
LF800S-G5-940R-10 L2	24	7.3	73.0	0.30	3.04	120	-30...75	-40...85	≤ 10000mm
LF800S-G5-950R-10 L2	24	7.3	73.0	0.30	3.04	120	-30...75	-40...85	≤ 10000mm

LINEARlight FLEX Uniformity

LF1200S ... <u>10 L2</u>	V	W/m	W	A/m	A	∠	Tc/°C	Ts/°C	↔
LF1200S-G5-822-10 L2	24	10.6	106.0	0.44	4.42	120	-30...75	-40...85	≤ 10000mm
LF1200S-G5-825-10 L2	24	9.8	98.0	0.41	4.08	120	-30...75	-40...85	≤ 10000mm
LF1200S-G5-827-10 L2	24	9.2	92.0	0.38	3.83	120	-30...75	-40...85	≤ 10000mm
LF1200S-G5-830-10 L2	24	8.6	86.0	0.36	3.58	120	-30...75	-40...85	≤ 10000mm
LF1200S-G5-835-10 L2	24	8.6	86.0	0.36	3.58	120	-30...75	-40...85	≤ 10000mm
LF1200S-G5-840-10 L2	24	8.6	86.0	0.36	3.58	120	-30...75	-40...85	≤ 10000mm
LF1200S-G5-850-10 L2	24	8.6	86.0	0.36	3.58	120	-30...75	-40...85	≤ 10000mm
LF1200S-G5-857-10 L2	24	8.6	86.0	0.36	3.58	120	-30...75	-40...85	≤ 10000mm
LF1200S-G5-865-10 L2	24	8.6	86.0	0.36	3.58	120	-30...75	-40...85	≤ 10000mm
LF1200S-G5-922-10 L2	24	11.6	116.0	0.48	4.83	120	-30...75	-40...85	≤ 10000mm
LF1200S-G5-925-10 L2	24	11.6	116.0	0.48	4.83	120	-30...75	-40...85	≤ 10000mm
LF1200S-G5-927-10 L2	24	10.9	109.0	0.45	4.54	120	-30...75	-40...85	≤ 10000mm
LF1200S-G5-930-10 L2	24	10.9	109.0	0.45	4.54	120	-30...75	-40...85	≤ 10000mm
LF1200S-G5-935-10 L2	24	10.9	109.0	0.45	4.54	120	-30...75	-40...85	≤ 10000mm
LF1200S-G5-940-10 L2	24	9.9	99.0	0.41	4.13	120	-30...75	-40...85	≤ 10000mm
LF1200S-G5-950-10 L2	24	9.9	99.0	0.41	4.13	120	-30...75	-40...85	≤ 10000mm
LF1200S-G5-957-10 L2	24	9.9	99.0	0.41	4.13	120	-30...75	-40...85	≤ 10000mm
LF1200S-G5-965-10 L2	24	9.9	99.0	0.41	4.13	120	-30...75	-40...85	≤ 10000mm

LF1200S ... <u>05 L1</u>	V	W/m	W	A/m	A	∠	Tc/°C	Ts/°C	↔
LF1200S-G5-925R-05 L1	24	12.0	60.0	0.50	2.50	120	-30...75	-40...85	≤ 5000mm
LF1200S-G5-927R-05 L1	24	12.0	60.0	0.50	2.50	120	-30...75	-40...85	≤ 5000mm
LF1200S-G5-930R-05 L1	24	10.9	54.5	0.45	2.27	120	-30...75	-40...85	≤ 5000mm
LF1200S-G5-935R-05 L1	24	10.9	54.5	0.45	2.27	120	-30...75	-40...85	≤ 5000mm
LF1200S-G5-940R-05 L1	24	10.9	54.5	0.45	2.27	120	-30...75	-40...85	≤ 5000mm
LF1200S-G5-950R-05 L1	24	10.9	54.5	0.45	2.27	120	-30...75	-40...85	≤ 5000mm

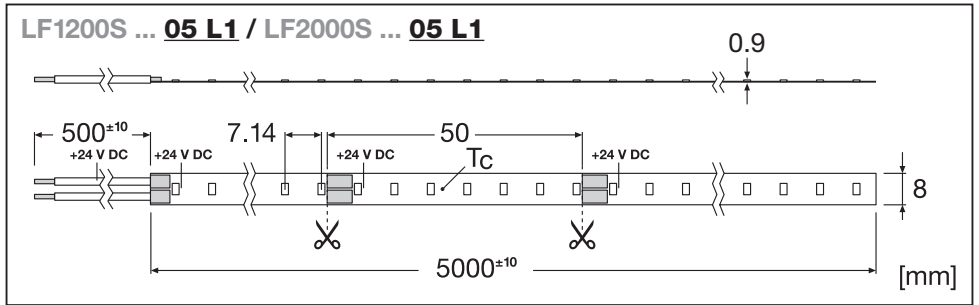

LF2000S ... 05 L1	V	W/m	W	A/m	A	∠	T_c/°C	T_s/°C	↔
LF2000S-G5-822-05 L1	24	18.1	90.5	0.75	3.77	120	-30...75	-40...85	≤ 5000mm
LF2000S-G5-825-05 L1	24	17.3	86.5	0.72	3.60	120	-30...75	-40...85	≤ 5000mm
LF2000S-G5-827-05 L1	24	16.0	80.0	0.67	3.33	120	-30...75	-40...85	≤ 5000mm
LF2000S-G5-830-05 L1	24	14.6	73.0	0.61	3.04	120	-30...75	-40...85	≤ 5000mm
LF2000S-G5-835-05 L1	24	14.6	73.0	0.61	3.04	120	-30...75	-40...85	≤ 5000mm
LF2000S-G5-840-05 L1	24	14.6	73.0	0.61	3.04	120	-30...75	-40...85	≤ 5000mm
LF2000S-G5-850-05 L1	24	14.6	73.0	0.61	3.04	120	-30...75	-40...85	≤ 5000mm
LF2000S-G5-857-05 L1	24	14.6	73.0	0.61	3.04	120	-30...75	-40...85	≤ 5000mm
LF2000S-G5-865-05 L1	24	14.6	73.0	0.61	3.04	120	-30...75	-40...85	≤ 5000mm
LF2000S-G5-922-05 L1	24	21.0	105.0	0.88	4.38	120	-30...75	-40...85	≤ 5000mm
LF2000S-G5-925-05 L1	24	19.6	98.0	0.82	4.08	120	-30...75	-40...85	≤ 5000mm
LF2000S-G5-927-05 L1	24	18.5	92.5	0.77	3.85	120	-30...75	-40...85	≤ 5000mm
LF2000S-G5-930-05 L1	24	18.5	92.5	0.77	3.85	120	-30...75	-40...85	≤ 5000mm
LF2000S-G5-935-05 L1	24	18.5	92.5	0.77	3.85	120	-30...75	-40...85	≤ 5000mm
LF2000S-G5-940-05 L1	24	17.3	86.5	0.72	3.60	120	-30...75	-40...85	≤ 5000mm
LF2000S-G5-950-05 L1	24	17.3	86.5	0.72	3.60	120	-30...75	-40...85	≤ 5000mm
LF2000S-G5-957-05 L1	24	17.3	86.5	0.72	3.60	120	-30...75	-40...85	≤ 5000mm
LF2000S-G5-965-05 L1	24	17.3	86.5	0.72	3.60	120	-30...75	-40...85	≤ 5000mm
LF2000S-G5-925R-05 L1	24	19.5	97.5	0.81	4.06	120	-30...75	-40...85	≤ 5000mm
LF2000S-G5-927R-05 L1	24	19.5	97.5	0.81	4.06	120	-30...75	-40...85	≤ 5000mm
LF2000S-G5-930R-05 L1	24	18.1	90.5	0.75	3.77	120	-30...75	-40...85	≤ 5000mm
LF2000S-G5-935R-05 L1	24	18.1	90.5	0.75	3.77	120	-30...75	-40...85	≤ 5000mm
LF2000S-G5-940R-05 L1	24	18.1	90.5	0.75	3.77	120	-30...75	-40...85	≤ 5000mm
LF2000S-G5-950R-05 L1	24	18.1	90.5	0.75	3.77	120	-30...75	-40...85	≤ 5000mm

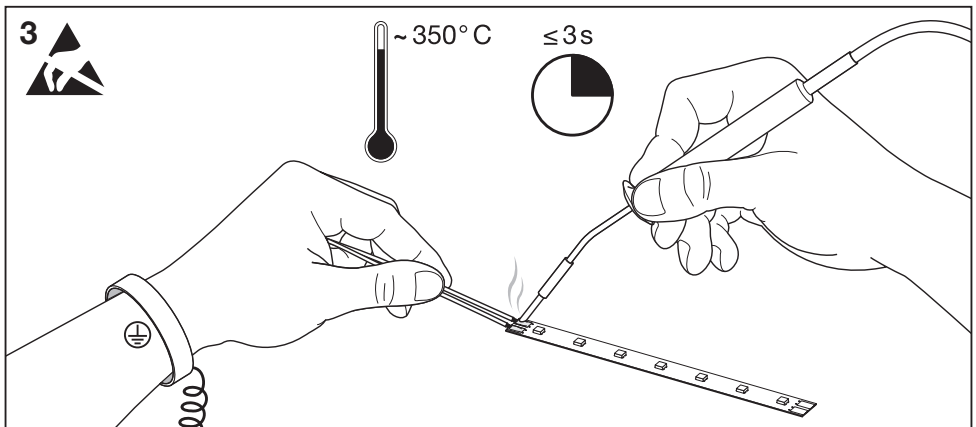
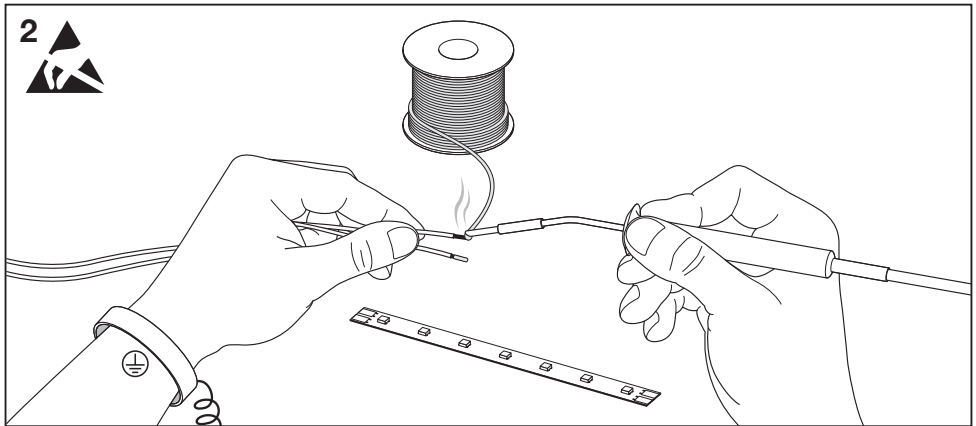
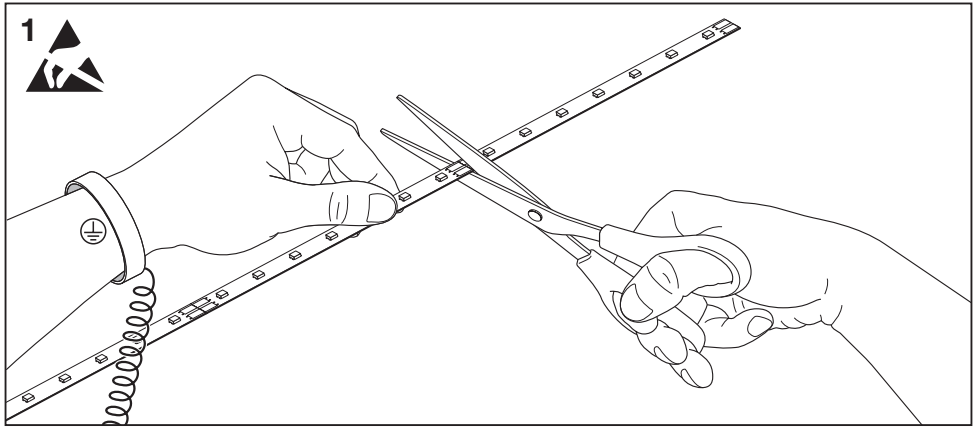

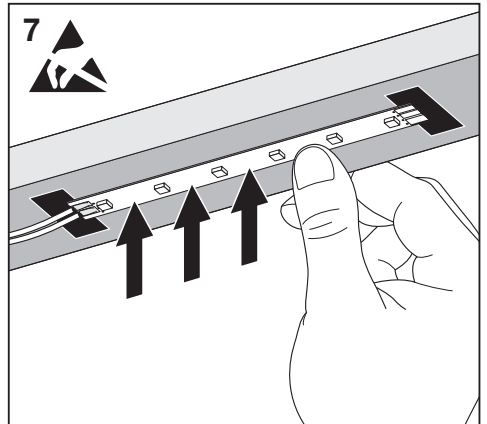
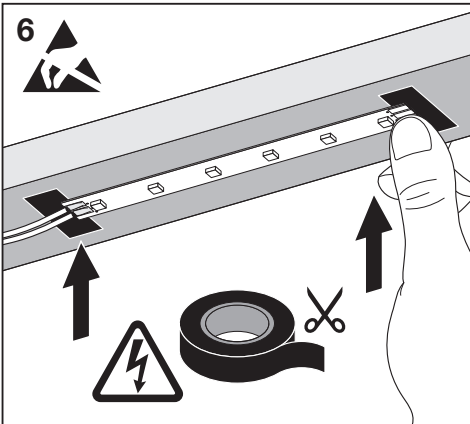
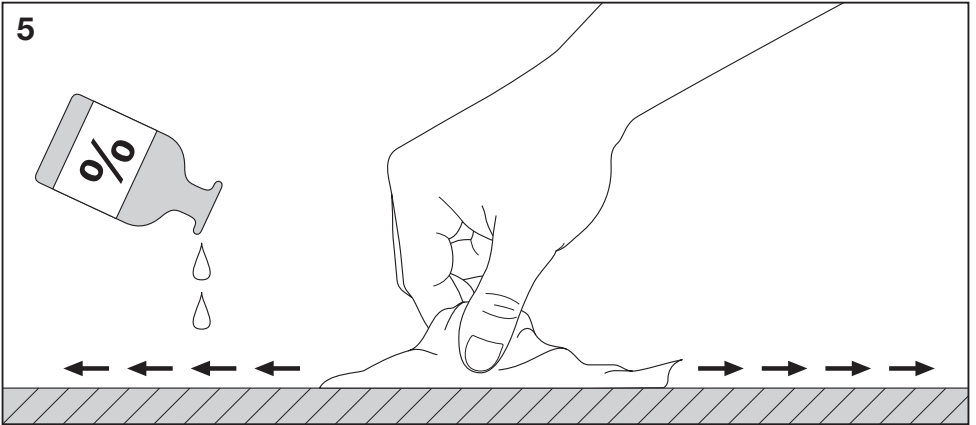
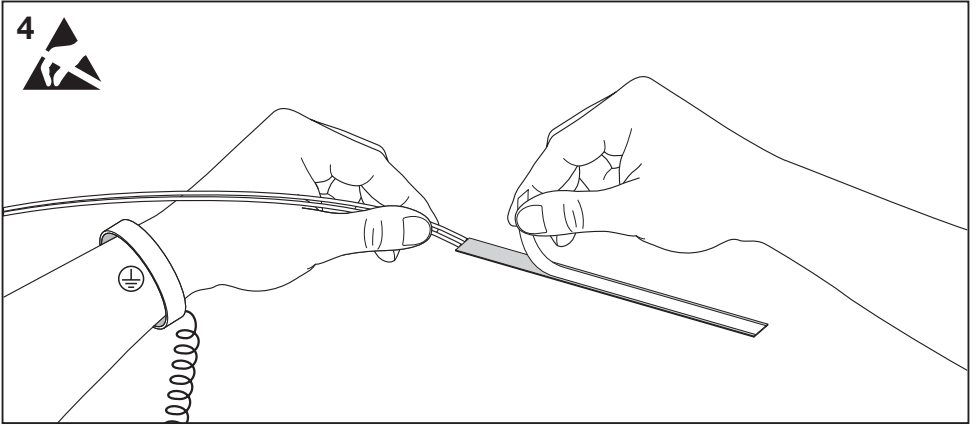

LINEARlight FLEX Uniformity

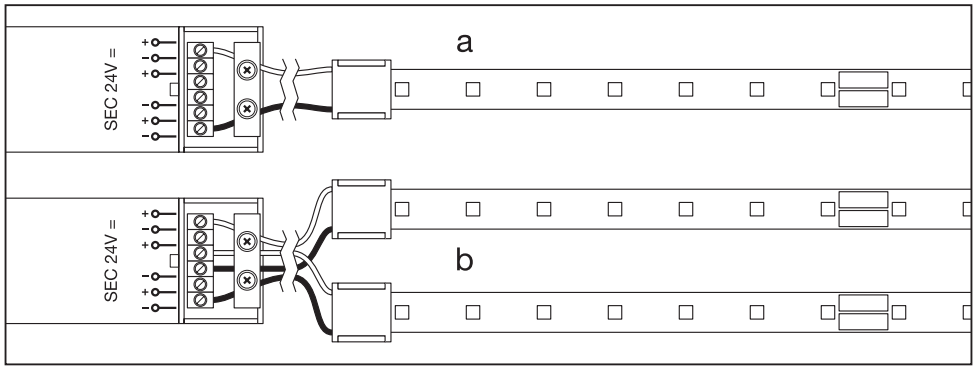
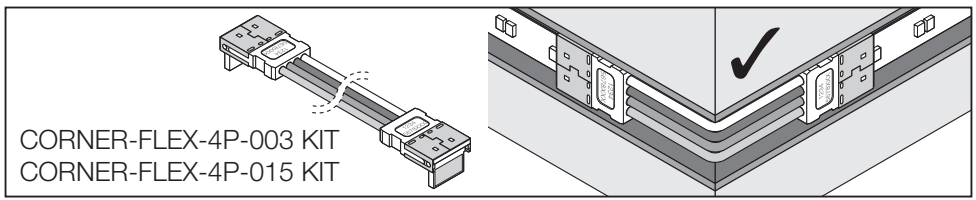
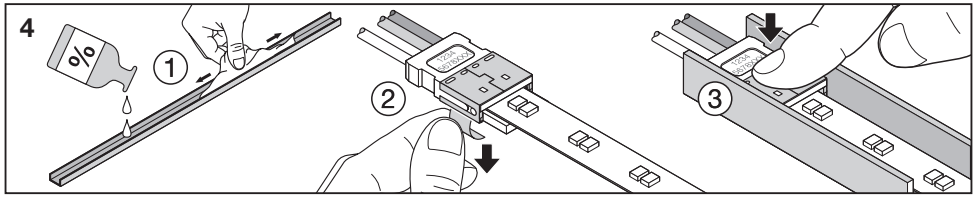
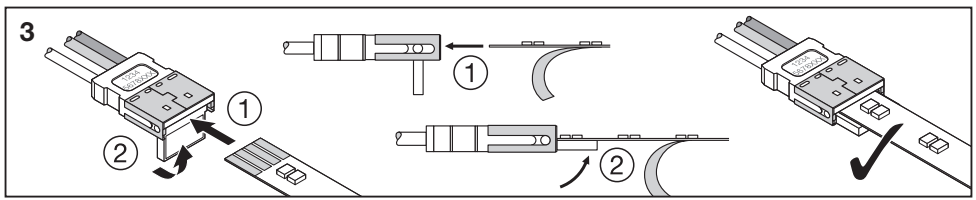
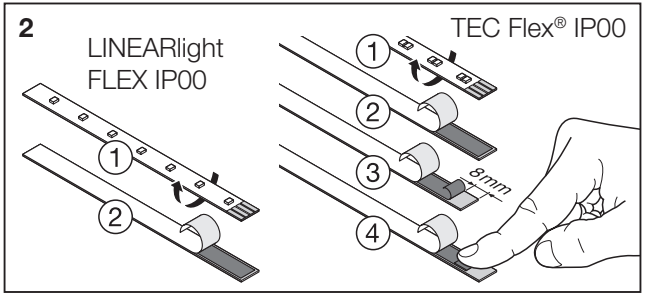
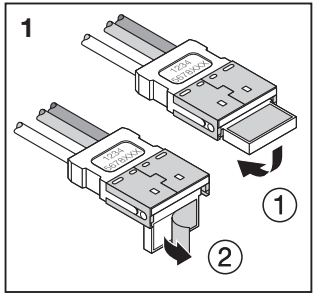

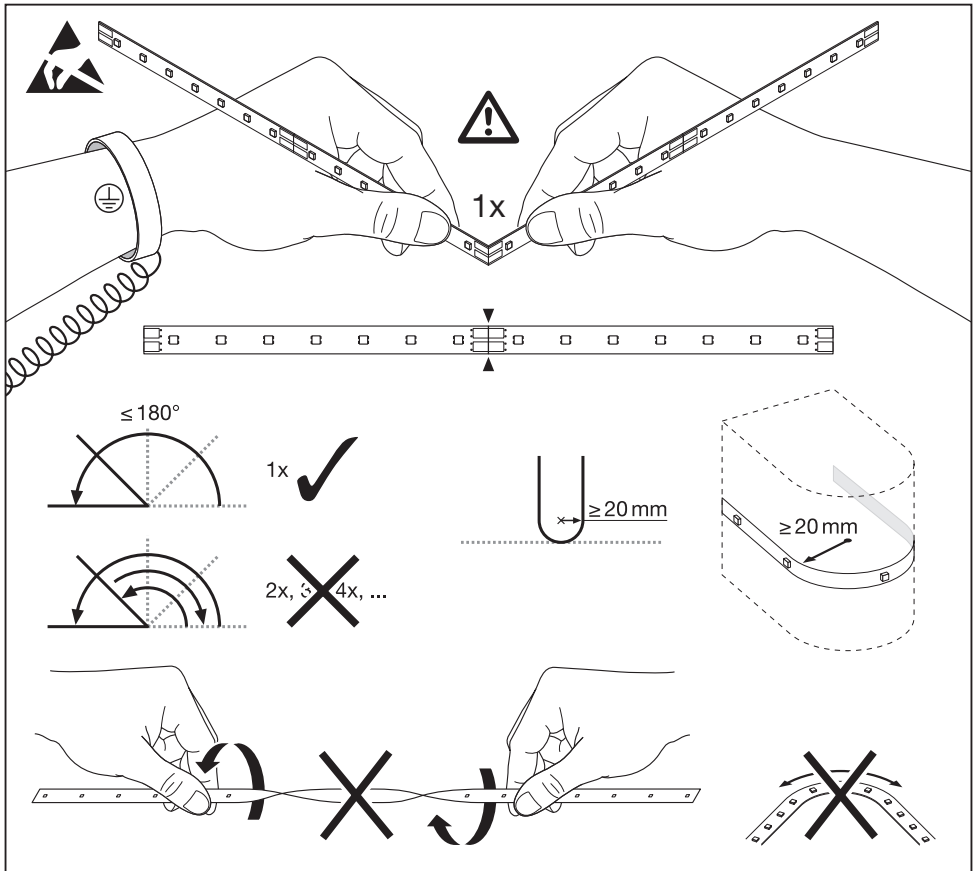
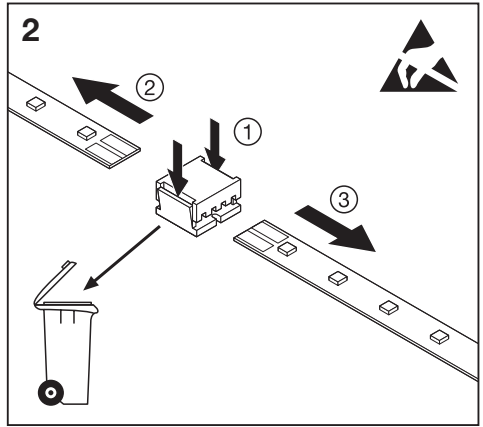
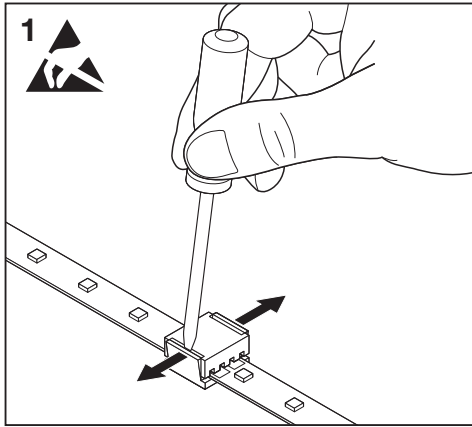

LINEARlight FLEX Uniformity

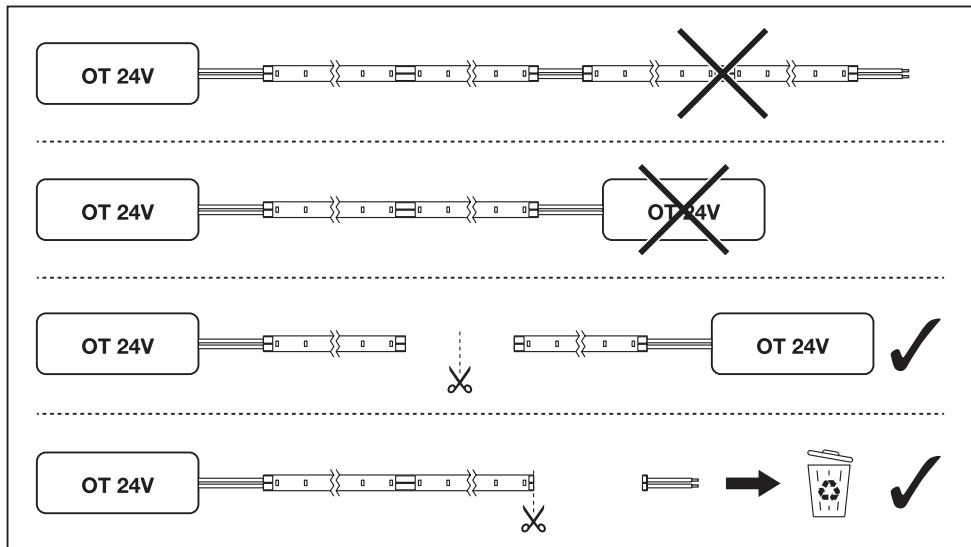

Ⓐ Achten Sie auf eine saubere glatte Montagefläche, die gewährleistet, dass die erlaubten Betriebstemperaturen nicht überschritten werden. Auf thermisch leitfähigem Untergrund montiertes Modul: Vor dem Anlöten Kabel und Lötspots vorverzinnen und für max. 3s bei 350°C lüten; vor jeder weiteren Lötung zuerst Lötstelle komplett abkühlen lassen; Schäl- oder Scherkräfte verhindern. Die Montage des Moduls erfolgt mittels des rückseitig angebrachten doppelseitigen Klebebandes. Achten Sie auf saubere Oberflächen, welche frei von Fett, Öl, Silikon und Schmutzpartikeln sein müssen. Beachten Sie die Hinweise von 3M bezüglich empfohlener Primer für verschiedene Oberflächen. Die Befestigungsmaterialien müssen in sich fest sein. Achten Sie auf die vollständige Entfernung des Schutzbandes. Bei Montage auf metallische Flächen ist zur Vermeidung von Kurzschlüssen an der Stelle der Lötkontakte eine Isolation zwischen Montagefläche und Modul vorzusehen, das Modul muss auf einer thermisch leitenden Fläche montiert werden, um sicherzustellen, dass Tc nicht überschritten wird. In eingebautem Zustand vor mechanischer und elektrostatischer Belastung schützen.

Ⓑ Ensure that the mounting surface is clean and smooth. This guarantees that the allowed operating temperatures are not exceeded. Module mounted to a thermally conductive surface: Before soldering, tin-plate the cable and solder pads first and solder for max. 3s at 350°C; before every further soldering step, allow the solder point to completely cool down; prevent peeling or shearing forces. The module is mounted using the double-sided adhesion tape on the reverse. Ensure the surfaces are clean and free of grease, oil, silicone and dirt particles. Please observe the information from 3M about the recommended primers for various surfaces. The attachment materials themselves must be firm. Ensure the protective tape is completely removed. If mounted to metallic surfaces, apply insulation between the mounting surface and the module to prevent short-circuits at the solder contact points. The module needs to be mounted to a thermally conductive surface to ensure that Tc is not exceeded. Protect against mechanical and electrostatic loads when mounted.

Ⓒ Assurez-vous d'avoir une surface de montage lisse et propre qui garantit que les températures d'exploitation autorisées ne sont pas dépassées. En cas de module monté sur un fond thermique conducteur : avant de souder les câbles et les coussinets de soudure, exécuter un prééamage et souder au maximum 3s à 350°C ; avant tout autre brasage, laisser refroidir complètement d'abord le point de soudure ; empêcher l'apparition de forces de traction et de cisaillement. Le montage du module se fait à l'aide du ruban adhésif double face appliqué sur la face arrière. N'oubliez pas que les surfaces doivent être propres, sans graisse, huile, silicones et particules de poussière. Veuillez observer les indications de 3M concernant la sous-couche primaire recommandée pour différentes surfaces. Les matériaux de fixation doivent être eux-mêmes solidement fixés. Respectez la distance d'écartement de la bande de protection. En cas de montage sur des surfaces métalliques, il faut prévoir une isolation pour éviter les courts-circuits à l'endroit des contacts de soudage entre la surface de montage et le module. Le module doit être monté sur une surface transmettant la chaleur afin de s'assurer que Tc n'est pas dépassé. Une fois installé, protéger de la charge mécanique et électrostatique.

Ⓓ Accertarsi che la superficie di montaggio sia pulita e liscia per garantire che non vengano superate le temperature di esercizio ammesse. Modulo montato su fondo termococonduttivo: prima di saldare, prestagnare cavi e piazzole e saldare al massimo per 3s a 350°C; prima di ogni ulteriore saldatura, lasciare raffreddare completamente il giunto saldato; evitare forze desquamanti o di taglio. Il montaggio del modulo si effettua mediante il nastro biadesivo applicato sulla parte posteriore. Accertarsi che le superfici siano pulite e prive di grassi, olio, silicone e particelle di sporco. Osservare le avvertenze di 3M relativamente ai primer consigliati per le diverse superfici. I materiali di fissaggio devono essere intrinsecamente resistenti. Avere cura di rimuovere completamente il nastro protettivo. In caso di montaggio su superfici metalliche, al fine di evitare

cortocircuiti nella zona dei contatti di saldatura, occorre prevedere un isolamento fra superficie di montaggio e modulo. Il modulo deve essere montato su di una superficie termococonduttiva per garantire che non venga superata Tc. Una volta installato, proteggere il prodotto dalle sollecitazioni meccaniche ed elettrostatiche.

Ⓔ Procure uma superfície de montagem limpa e lisa que garanta que las temperaturas de funcionamento permitidas no sean superadas. Módulo montado sobre una base conductora térmica: antes de soldar, pre-estañar cable y puntos de soldadura y soldar durante máx. 3s a 350°C; antes de volver a soldar, deje enfriar completamente el punto de soldadura primero; evite aplicar fuerzas de arranque o en tija. El montaje del módulo se realiza mediante la cinta adhesiva bilateral colocada posteriormente. Procure que las superficies estén limpias y libres de grasa, aceite, silicona y partículas de suciedad. Respete las instrucciones de 3M en relación con los Primer recomendados para distintas superficies. Los materiales de fijación deben estar bien fijados. Tenga en cuenta que hay que retirar completamente la cinta protectora. En caso de montaje sobre superficies metálicas, para evitar cortocircuitos en el punto de los contactos de soldadura, hay que prever un aislamiento entre la superficie de montaje y el módulo. El módulo debe estar montado en una superficie conductora térmica para garantizar que no se supere Tc. Una vez montado, protéjalo de cargas mecánicas y electrostáticas.

Ⓕ Assure uma superfície de montagem limpa e lisa, que garanta que as temperaturas de serviço permitidas não sejam transgredidas. Módulo montado sobre uma base com condutividade térmica: antes de proceder à soldadura, pré-estanhem o cabo e as almofadas de solda, e soldar no máx. durante 3 seg, a 350°C; antes de cada outra soldadura deixar arrefecer primeiro o ponto de soldadura na totalidade; impedir forças de descolagem ou de cisalhamento. A montagem do módulo realiza-se com a fita adesiva de dupla face que se encontra no verso. Assegurar superficies limpas, sem gordura, óleo, silicone nem partículas de sujidade. Observe as indicações da 3M relativamente ao primário recomendado para diferentes superficies. Os materiais de fixação têm de estar bem fixados entre si. Certifiquem-se de que a fita de proteção é completamente removida. Nas montagens sobre bases metálicas é necessário prever um isolamento entre a superfície de montagem e o módulo, para evitar curto-circuitos no local dos contactos de soldadura. O módulo tem de ser montado sobre uma base com condutividade térmica, para assegurar que a Tc não é transgredida. Em estado montado, assegurar a proteção contra cargas mecánicas e electrostáticas.

Ⓖ Προεξέτε η επιφάνεια να είναι καθαρή και λεία και να εξασφαλίζεται να μην γίνεται υπέρβαση των επιτρεπόμενων θερμοκρασιών εργασίας. Στοιχείο τοποθετούμενο σε θερμικά αγώγιμη επιφάνεια: πριν την συγκόλληση να γίνεται επιπλέον επεξεύρωση του καλωδίου και των πινών συγκόλλησης και συγκόλληση επί μάρμορου 3δευτ. σε 350°C. Πριν από κάθε περαιτέρω συγκόλληση αφήστε το σημείο συγκόλλησης να κρυώσει πλήρως. Να παρεμποδίζεται δύναμεις αποκόλλησης και διάτρυσης. Η τοποθέτηση γίνεται με τη βοήθεια της διπλής αυτοκόλλητης ταινίας στην όπισθεν. Προεξέτε οι επιφάνειες να είναι καθαρές και ελεύθερες από λίπη, λάδια, οπλών και ρυμτογόνα σωματίδια. Ακολουθήστε τις υποδείξεις του 3M ως προς τα συστήματα Primer για διαφορετικές επιφάνειες. Τα υλικά στερέωσης πρέπει να είναι στερεά. Προεξέτε την πλήρη απόφαση της προστατευτικής ταινίας. Κατά την τοποθέτηση σε μεταλλικές επιφάνειες πρέπει προς αποφυγή βραχυκυκλώματος στις επαφές συγκόλλησης να προβλέψετε μόνωση μεταξύ της επιφάνειας τοποθέτησης και του στοιχείου. Το στοιχείο πρέπει να τοποθετηθεί σε θερμικά αγώγιμη επιφάνεια ώστε να εξασφαλιστεί πως δεν θα υπάρξει υπέρβαση του Tc. Αφού τοποθετηθεί να προστατευτεί από μηχανικό και ηλεκτροστατικό φορτίο.

Ⓢ Aveți în vedere o suprafață de montare netedă, curată, care asigură că nu vor fi depășite temperaturile de operare admise. Modulul montat pe o suprafață suport conductivă termică: înainte de lipire precostriți cablurile și pad-uri de lipit și lipiți pentru max. 3 sec. la 350°C; înainte de orice altă lipire lăsați mai întâi să se răcească complet locul de lipire; evitați forțele de forțecare sau de coajă. Montarea modului se realizează cu ajutorul benzii cu două părți adezive, fixată pe spate. Aveți în vedere o suprafață curată, care trebuie să fie lipsită de grăsimi, ulei, silicon și particule de impurități. Respectați indicațiile de la 3M referitoare la straturi-substrat recomandat pentru diferite suprafețe. Materialele de fixare trebuie să prezinte o structură internă compactă. Aveți în vedere o îndepătare completă a benzilor de protecție. La montarea pe suprafețe metalice trebuie prevăzută o izolație între suprafața de montare și modul pentru evitarea scurtcircuitului la locul contactelor de lipire. Modulul trebuie montat pe o suprafață conductivă termică, pentru a asigura că temperatura Tc a aparatului nu este depășită. Protejați modulul în stare încorporată contra sarcinii mecanice și electrostatice.

Ⓢ Обърнете внимание монтажната повърхност да е чиста и гладка – така ще бъде гарантирано, че допустимите работни температури няма да бъдат надвишавани. Монтирац се върху термично проводима основа модул: преди запояването калайдисайте предварително кабела и платката и запоявайте за максимум 3 секунди при 350°C; преди всяко следващо запояване първо изчакайте мястото на спойката да се охлади напълно; предотвратете евентуални сили на люлеене и срязване. Монтажът на модула се извършва с помощта на поставената на обратната страна двустранна залепваща лента. Обърнете внимание повърхностите да бъдат чисти, тоест по тях да няма мазнини, масло, силикон и мръсни частици. Спазвайте указанията на 3M относно препоръчаните грундови бои за различни повърхности. Закрепващите материали трябва да бъдат сами по себе си здрави. Махнете напълно предпазната лента. При монтаж върху метални повърхности с цел избягване на късо съединение на мястото на контакта при запояване е предвидена изолация между монтажна повърхност и модула. Модулът трябва да се монтира върху термично проводима основа, за да сте сигурни, че Tc няма да бъде надвишена. В монтирано състояние пазете от механично и електро-статично натоварване.

Ⓢ Montaaj pind peab olema puhas ja tasane, mis tagab, et lubatud töitemperatuur ei ületata. Soojust juhtivalt aluspinnale monteeritav moodul: enne küljekoormist kaabel ja jootmispinnselt eelvalt üle tinutud ja max 3 sek 350°C juures joota; enne iga edasist jootmist küljekoormit jootmisohkolt täielikult jahtuda lasta; väidita lõike- ja pöökjõudu. Moduli montaaž toimub tagaküljel oleva kahepoolse kleepelindi abil. Pealispinna peavad olema rasva-, õli-, silikooni- ja prahivabad. Pidage silmas 3M juhiseid erinevate pealispindade jaoks soovitatud kruntdi koostis. Kinnitustmaterjalid peavad olema tugevad. Pöörake tähelepanu sellele, et kaitsekiht oleks täielikult eemaldatud. Monteerides metallpindaol on lühiste vältimiseks jootmiskontaktide juures ette nähtud montaažipinna ja moduli vahel isolatsioon. Moodulit tuleb monteerida soojus juhtivalt pinnal, mis tagab, et Tc ei ületata. Ühendatud olekus kaista mehaaniliselt ja elektrostaatiliselt koormuse eest.

Ⓢ Atkreipkite dèmesi, kad montavimo paviršius turi būti švarus ir lygus, kad nebūtų viršyta leistina eksploatavimo temperatūra. Ant šilumai laidaus pagrindo sumontuotas modulis: prieš pradėdami lituoti, iš pradžių kabelį ir lituoklio antgalį padenkite alavu ir maks. 3 sek. lituokite nustatę 350 °C, prieš kiekvieną kitą litavimo leistike iki galo atvėsti litavimo pavidai; stenkėtis išvengti nuplėšimo adhezijos arba kerposmosios dėmes. Modulis montuojamas naudojant galvą pritvirtintą dvipusę lipnią juostą. Atkreipkite dėmesį, kad paviršiai būtų švarūs, ant jų nebūtų dulkių,

alyvos, silikono ir purvo dalelių. Atkreipkite dėmesį | 3M rekomenduojamus įvairių paviršių pirmuosius dengiamuosius sluoksnius. Tvirtinamosios medžiagos turi būti tvirtos. Stebėkite, kad apsauginė juosta būtų tinkamu atstumu. Montuojant ant metalinių paviršių, litavimo kontaktyje vietose reikia numatyti izoliaciją tarp montavimo paviršiaus ir moduli, kad būtų galima išvengti trumpojo jungimo. Modulį reikia montuoti ant šilumai laidaus paviršiaus, kad būtų galima užtikrinti, jog nebus viršyta „Tc“. Įmontuotą modulį reikia apsaugoti nuo mechaninės ir elektrosstatinės apkrovos.

Ⓢ Rūpējieties, lai montāžas virsma būtu tīra un līdzena, kas nodrošina, ka netiek pārsniegta pieļaujamā eksploatācijas temperatūra. Uz termiski vadspējīgas pamatsnes uzstādīts modulis: pirms kabelu un lodēšanas vāciņu lodēšanas veidošanai, lodēšanu veiciet maks. 3 s ar 350°C temperatūru; pirms nākošās lodēšanas ļaujiet lodēšanas vācīti vispirms pilnībā atdzist; novērst lobīšanās vai cirpšanās spēkus. Moduļa montāža tiek veikta ar aizmurgurējā daļā uzstādītās abpusējas līmēntales palīdzību. Nodrošiniet, lai virsma būtu tīra, un uz tām nebūtu tauku, eļļas, silikona un netīrumu daļiņas. Lērošējai norādījumus 3M, attiecībā uz dažādām virsmām ieteicamo praimeru. Stiprinājuma materiāli jābūt ciešiem. Pārbaudiet, vai aizsargājošā lente ir pilnībā noņemta. Lai, uzstādot uz metāliskām virsmām, izvairītos no savienojumiem, lodēto kontakty vietā jāparedz izolācija starp montāžas virsmu un moduli. Lai nodrošinātu, ka netiek pārsniegta Tc, moduli jāuzstāda uz termiski vadošas virsmas. Uzstādītā stāvoklī aizsargājiet pret mehānisku un elektrostatisku slodzi.

Ⓢ Paziti na čistu i glatku montážnu površinu, koje omogućava, da se ne prekorače dozvoljene pogonske temperature. Modul montiran na termički provodljivoj podlozi: pre lemljenja prethodno kalajisati kabal i trake za lemljenje i lemiti maks. 3 s na 350°C; pre svakog daljeg lemljenja najpre ostaviti da se lemmo mesto sasvim ohladi; sprečiti silne odvajanje ili posmėne silice. Montaža modula se vrši pomoću dvostronnoje ljepljive trake smještena na poleđini. Paziti na čiste površine, koje moraju da budu bez masti, ulja, silikona i čestica prljavštine. Pridržavajte se uputstava firme 3M u vezi sa preporučenoim farbom za grundiranje (primer) za različite površine. Materijali za pričvrćenje moraju da budu čvrsti. Paziti na potpuno odstranjenje zaštitne trake. Kod montaže na metalne površine se radi izbegavanja kratkih spojeva na mestu lemnih kontakata mora predvideti izolacija između montazne površine i modula. Modula mora da bude montiran na termički provodljivoj površini, da biste obezbedili, da se ne prekorači Tc. U ugrađenom stanju zaštititi od mehaničkog i elektrostatičkog opterećenja.

Ⓢ Слідкуйте за тим, щоб монтажна поверхня була чистою і рівною, щоб запобігти перевищенню дозволених робочих температур. Модуль, змонтований на теплопровідній підлозі: перед пайкою кабель і контактну площадку необхідно облудити, а потім спаяти на протязі макс. 3 секунд при температурі 350 ° C; перед кожною наступною пайкою місце пайки має повністю охолонуті; не допускайте зусиль на зривування та струсів. Монтаж модуля проводиться за допомогою двосторонньої клейкої стрічки, нанесеної зі зворотнього боку. Слідкуйте за тим, щоб поверхні були чистими, без мастила, жиру, силікону і забруднень. Дотримуйтеся вказівок компанії 3M щодо рекомендованих праймерів для різних поверхонь. Монтажний матеріал повинен бути стабільним. Слідкуйте за тим, щоб захисну стрічку було повністю вилучено. Під час монтажу на металевих поверхнях, щоб уникнути коротких замикань в місцях пайки, необхідно передбачити ізоляцію між монтажною поверхнею і модулем. Модуль монтується на теплопровідній поверхні, щоб запобігти перевищенню робочої температури. Змонтований модуль має бути захищений від механічних та електростатичних навантажень.



24V DC. max. 4.16A for High Power models. Class 2 power supply.

- | | | |
|---|--|--|
| <ul style="list-style-type: none"> Ⓢ 24VDC. max. 4.16 A für Hochleistungsmodelle. Spannungsversorgung der Klasse 2. Ⓢ 24 V DC. max 4.16 A for High Power models. Class 2 power supply. Ⓢ 24 V DC. max. 4.16 A pour les modèles haute puissance. Protection électrique de classe 2. Ⓢ 24VDC. max 4.16 A per modelli ad alta potenza. Alimentazione di corrente di classe 2. Ⓢ 24V DC. máximo de 4.16 A para modelos de alta potencia. Suministro eléctrico de tipo 2. Ⓢ 24VDC. máx. 4.16 A para modelos de Alta Potência. Fonte de alimentação. classe 2. Ⓢ 24 V DC. μέγιστη 4.16 A για μοντέλα υψηλής ισχύος. Παροχή ισχύος κατηγορίας 2. Ⓢ 24 V DC. max. 4.16 A voor de modellen High Power. Klasse 2 stroombron. Ⓢ 24VDC. max 4.16 A for hög effekt-modeller. Klasse 2 strömförsörjning. Ⓢ 24 V DC. maks. 4.16 A suurtehtedele mallidele. Luokan 2 virtallähde. | <ul style="list-style-type: none"> Ⓢ 24 V DC. maks. 4.16 A til sterkstrømsmodeller. Strømforsyning i klasse 2. Ⓢ 24 V DC. maks. 4.16 A for hojeftekt-modeller. Effektforsyning klasse 2. Ⓢ 24 V DC. max 4.16 A pro modely High Power. Napájení třídy 2. Ⓢ 24 V DC. макс. 4.16 A для моделей High Power (большая мощность). Источник питания 2 класса. Ⓢ 24 V DC. Жоғарғы қуатты үлгілер үшін макс. 4.16 А. 2 кластық қуат көзі. Ⓢ 24 V DC. max. 4.16 A High Power modelleknl. 2. osztályú áramellátás. Ⓢ 24 V DC. maks. 4.16 A dla modeli o wysokiej mocy. Zasilacz sieciowy klas 2. Ⓢ 24 V DC. max. 4.16 A pre vysokou výkonové modely. Napájanie triedy 2. Ⓢ 24 V DC. maks. 4.16 A za modele High Power. Napajanje razreda 2. | <ul style="list-style-type: none"> Ⓢ 24 V DC. Yüksek Güçlü modeller için maks. 4.16 A. Sınıf 2 güç kaynağı için uygundur. Ⓢ 24 V DC. Maks. 4.16 A za modele velike snage. Napajanje razreda 2. Ⓢ 24 V DC. maks. 4.16 A pentru modele de putere mare. Alimentare cu energie clasă 2. Ⓢ 24 V DC. maksimum 4.16 A za modeli High Power. Elektrozaxranavanje klas 2. Ⓢ 24 V DC. maks. 4.16 A suure võimsusega mudelitel. 2. klassi toiteallikas. Ⓢ 24 V DC. maks. 4.16 A didelēs galios modeļiams. 2. klasēs elektros enerģijas tiekams. Ⓢ 24 V DC. maks. 4.16 A augsta sprieguma modeļiem. 2. līmeņa elektrības padeve. Ⓢ 24 V DC. maks. 4.16 A za modele velike snage. Napajanje klase 2. Ⓢ 24 V DC. maks. 4.16 A dla modeli High Power (wielka potężność). Źródło żywienia klas 2. |
|---|--|--|

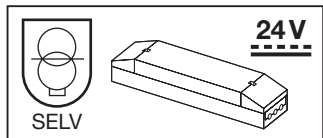

OSRAM GmbH
Berliner Allee 65
86153 Augsburg
Germany
www.osram.com